

QFシリーズ

クイック式フォーククロー

“作業時間短縮”、“作業効率向上”、“省エネ”

すべての**解決策**がここにあります

YANMAR製クイックヒッチ専用設計で
素早い取付を実現。
軽量かつ高い耐久性を備えあらゆる現場で
ご活用いただけます

活用シーン

- 木造家屋の解体工事
- 産業廃棄物の積み下ろし
- スクラップの積み下ろし、仕分け
- 造園作業
- 農業での丸太の積み下ろし



(実用新案申請中)

フォーククロー仕様

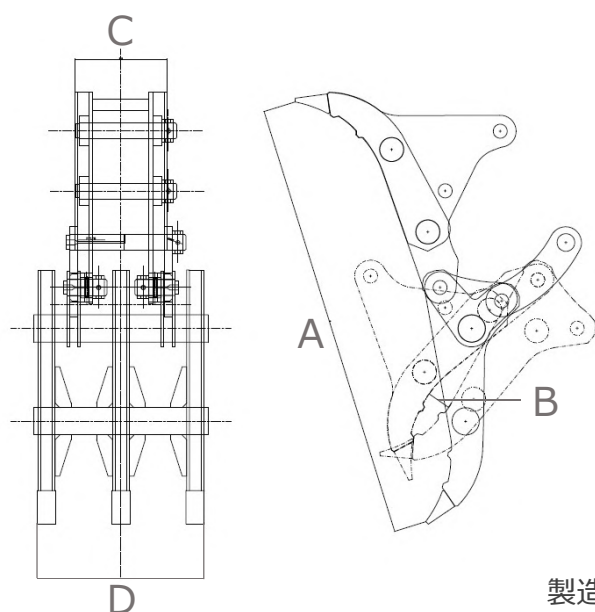

対応機種	Vio20	Vio30/35	Vio45/55
A 最大開口幅	850mm	1100mm	1300mm
B 最小つかみ径	φ50	φ55	φ75
C 上爪幅	203mm	235mm	283mm
D 下爪幅	366mm	431mm	485mm
重量	57kg	96kg	162kg

※ 仕様は予告なく変更することがございます

製造元



株式会社岡部鉄工所
〒833-0055 福岡県筑後市熊野1322-1
TEL : 0942-42-3055 FAX : 0942-42-3066
URL : <https://okabe-iw.com/>

